

A

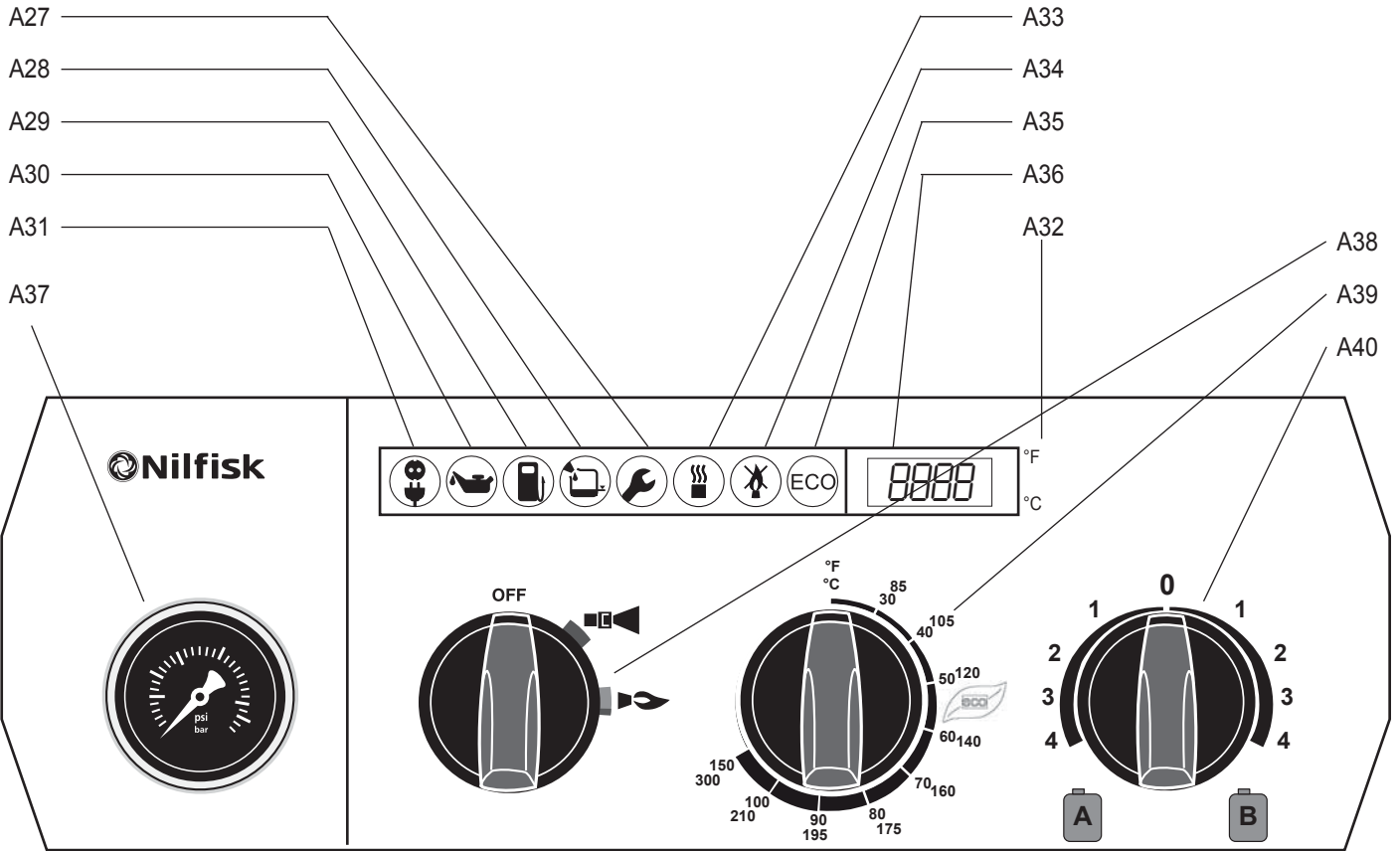

B

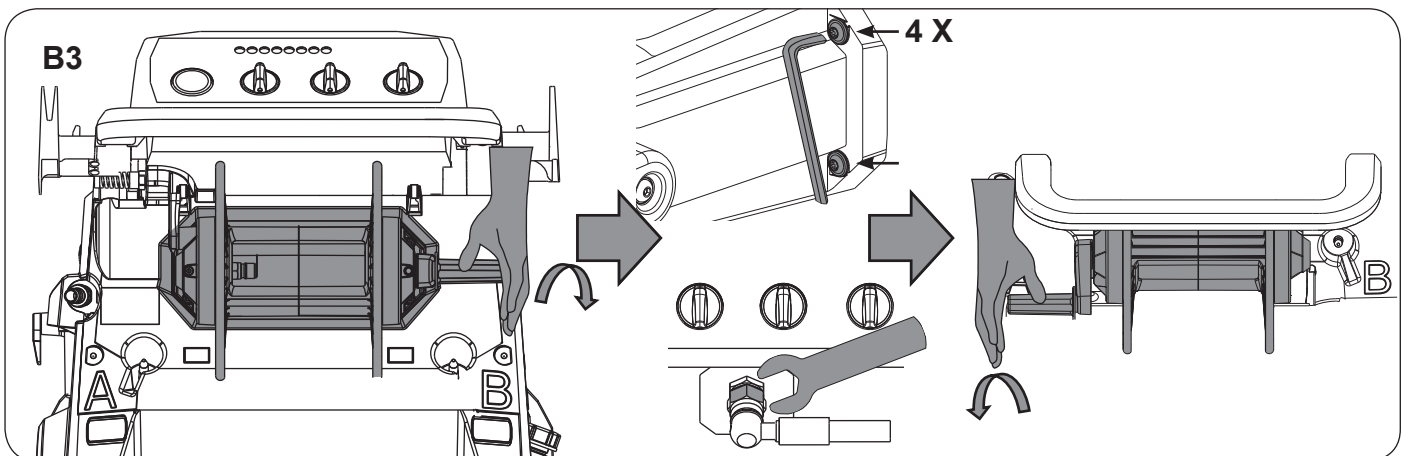
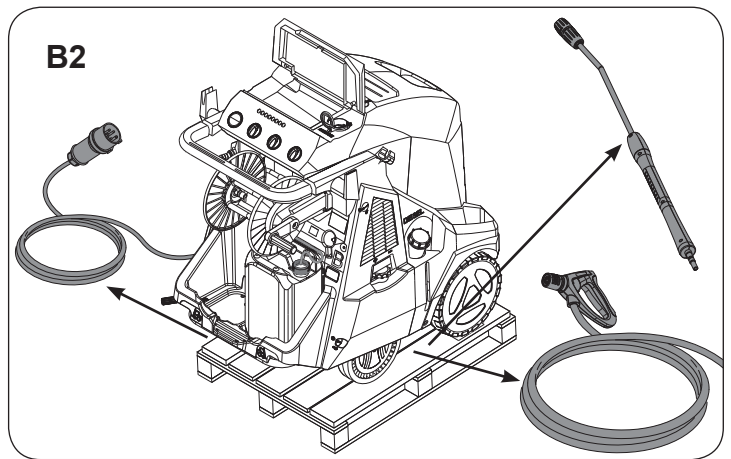
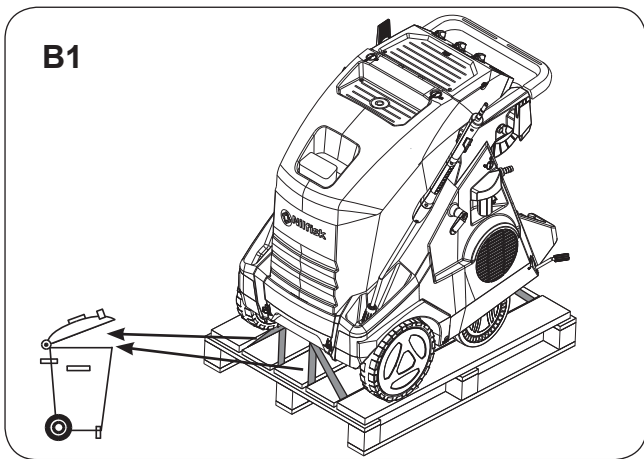

B4.a

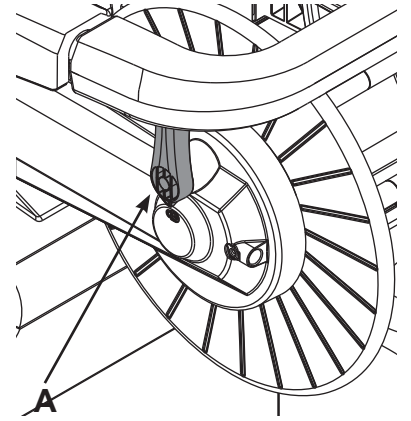
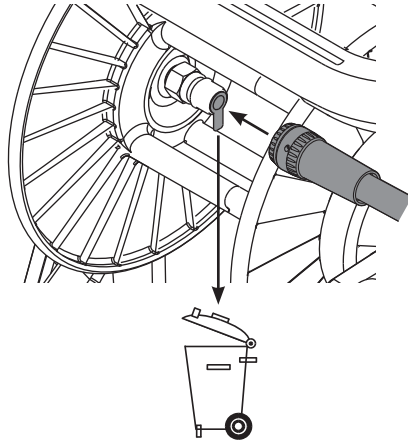
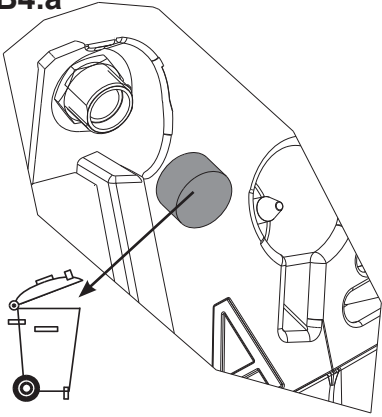

B4.b

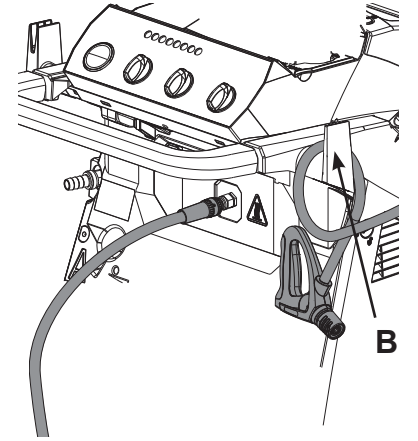
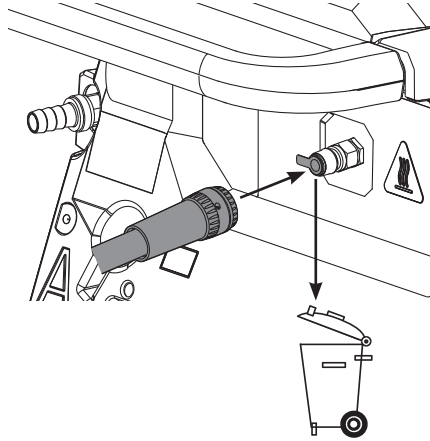
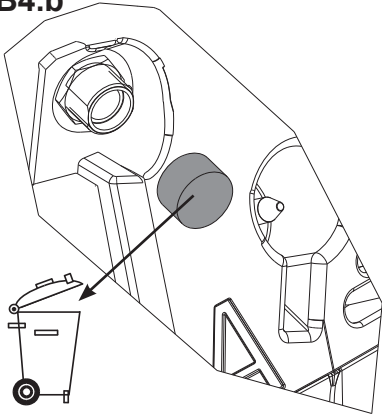

B5

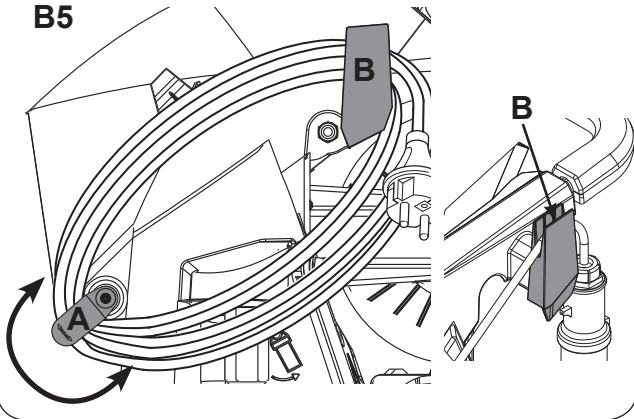

B6

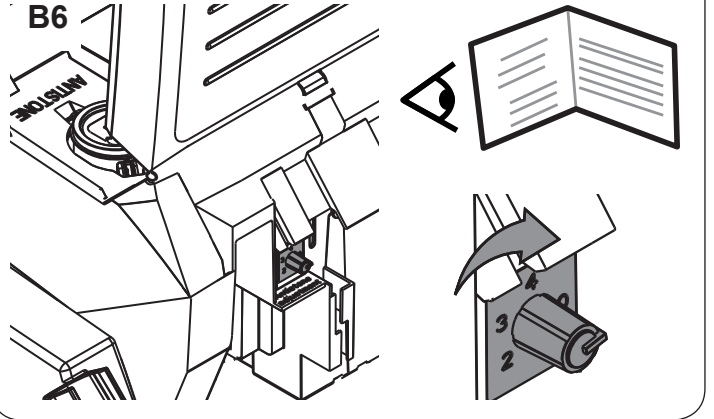

B

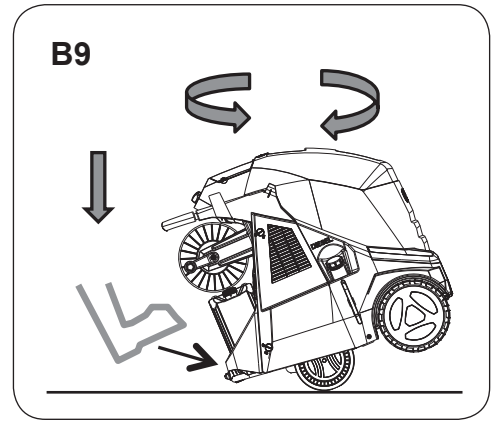
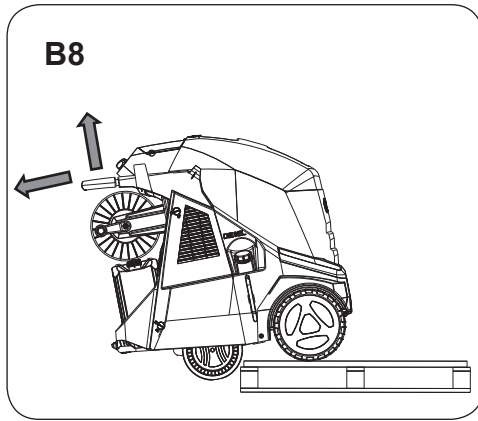
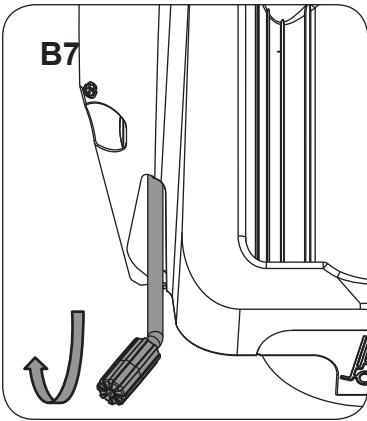

C

C1.a

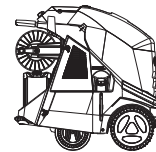
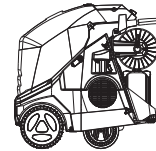
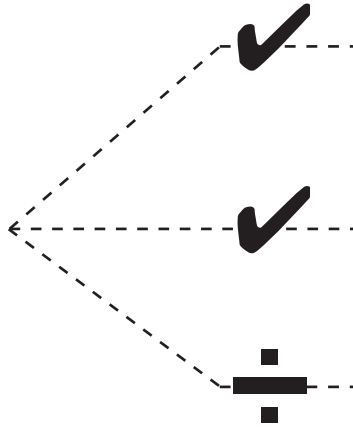
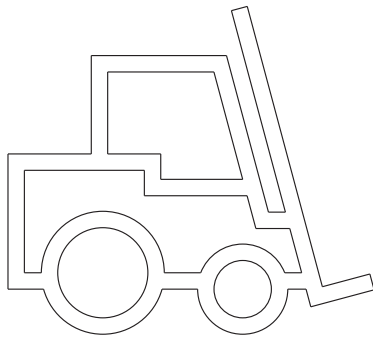

C1.b

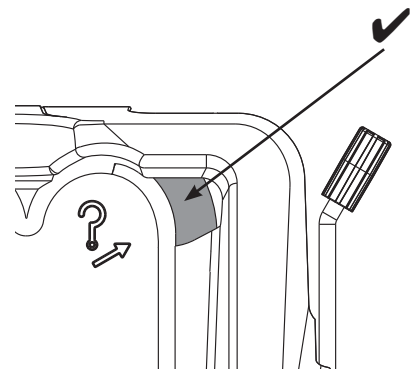
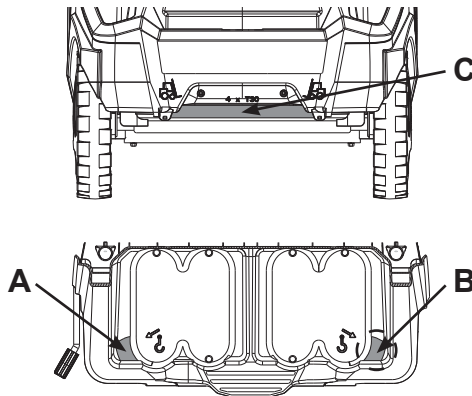
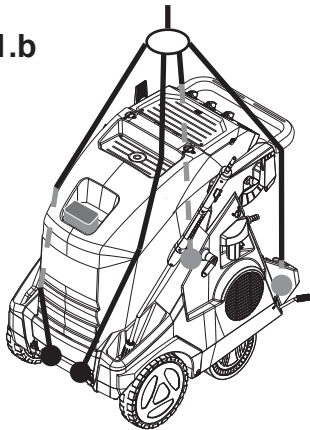

C1.c

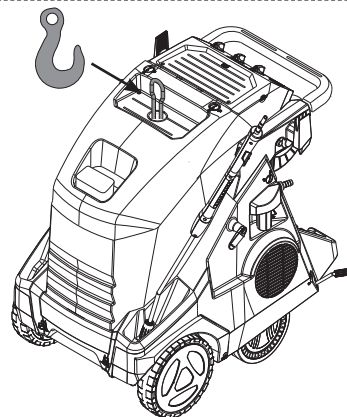
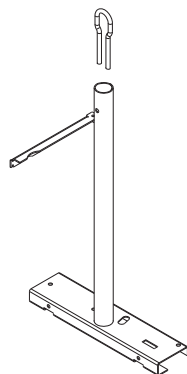

C

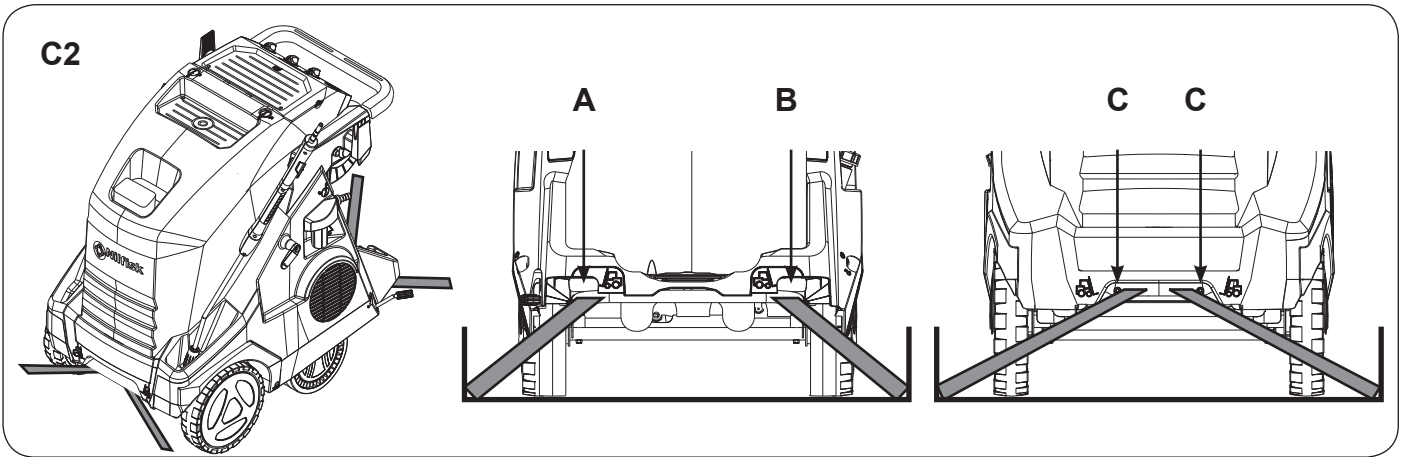

D

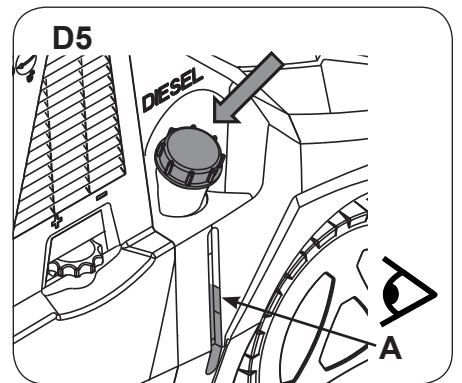
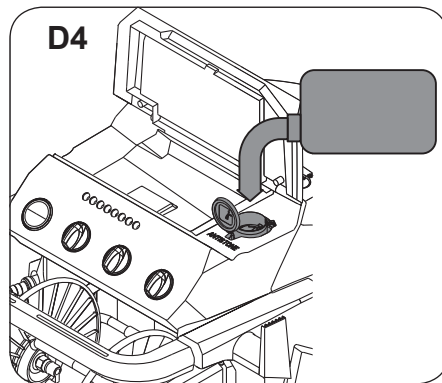
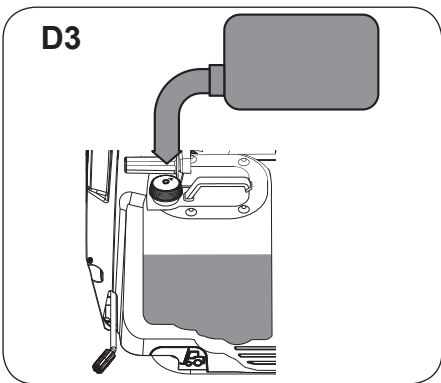
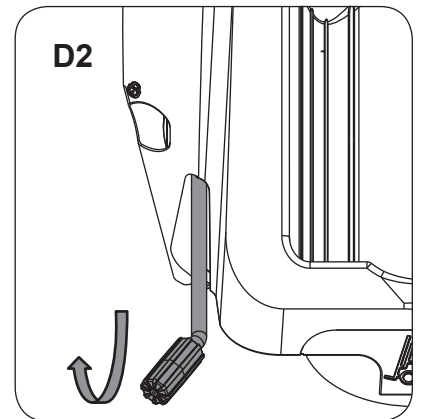
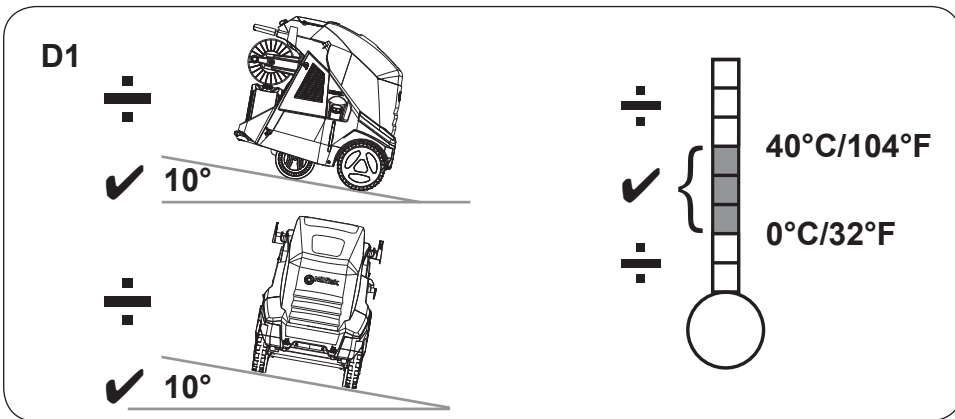

E

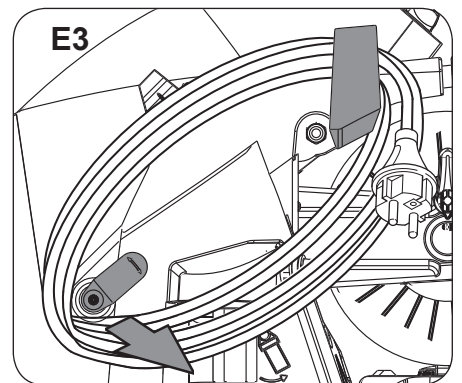
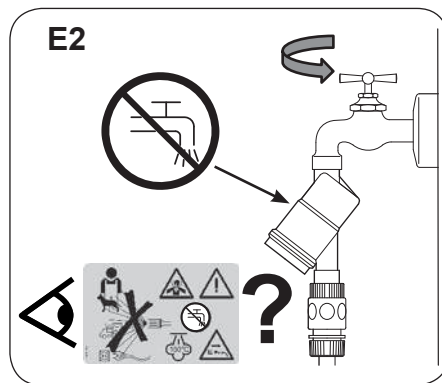
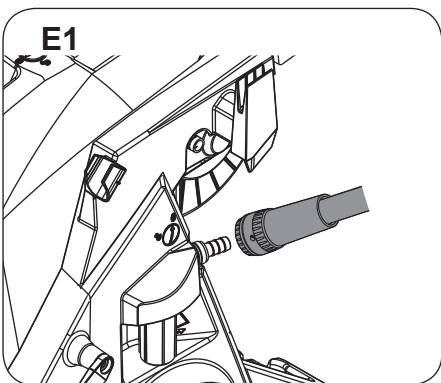

E4

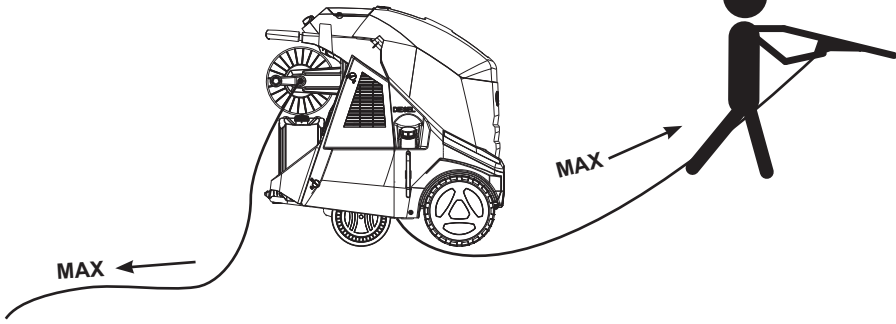

E5

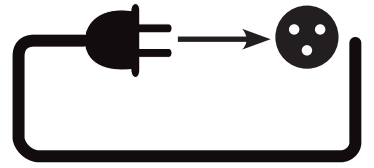

E6

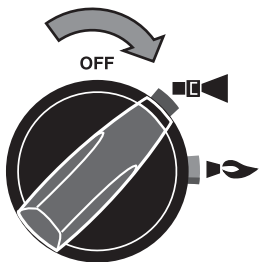

E7

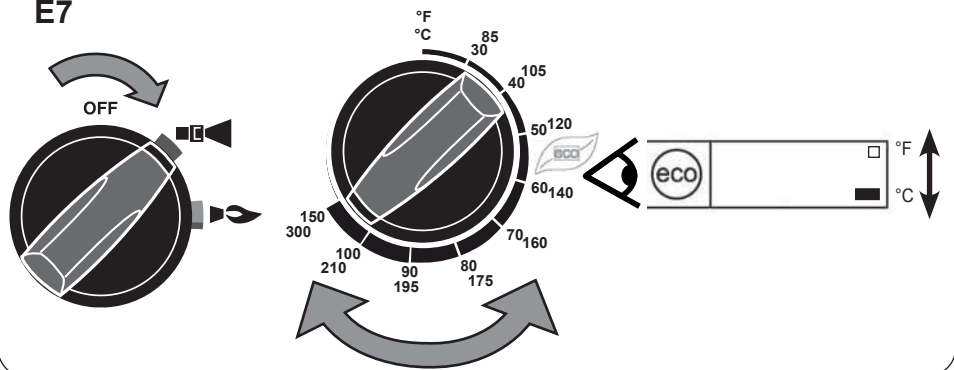

E8

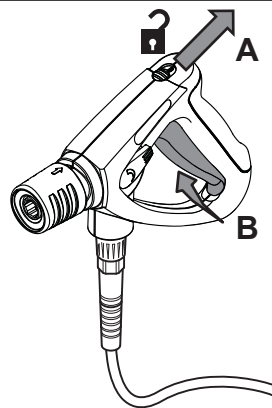
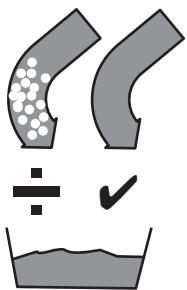

E9

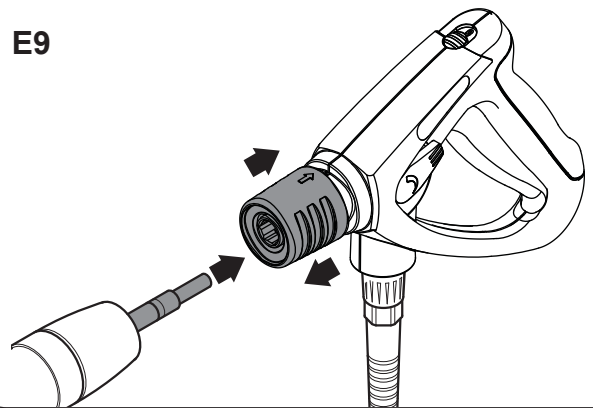

E10.a

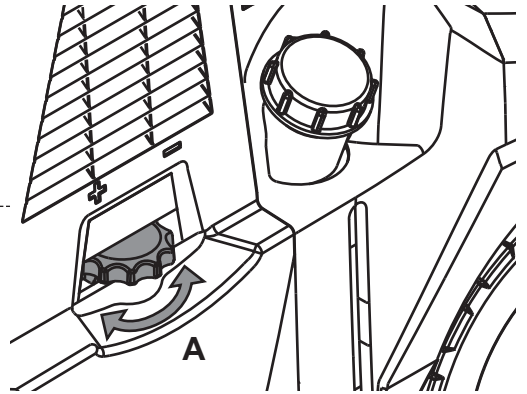
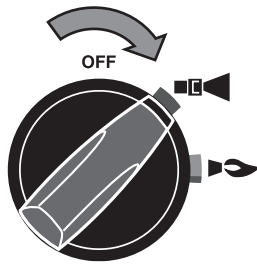

E10.b



Max 100°C/210°F

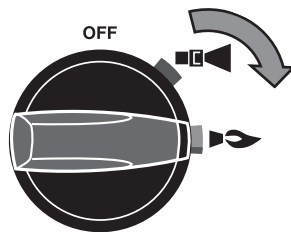
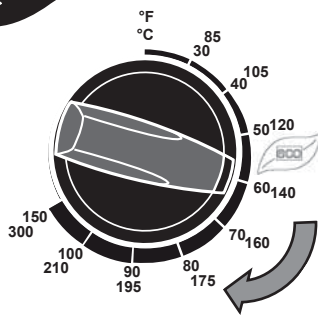

E10.c

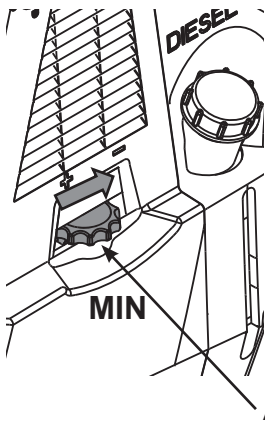
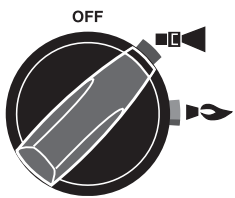

Max 32 bar

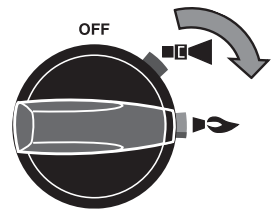
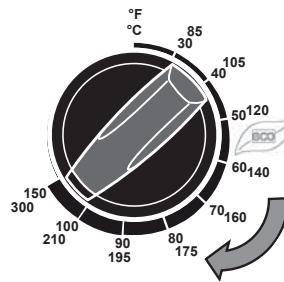

E

E11

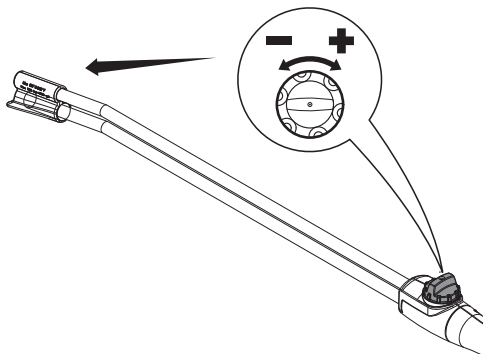
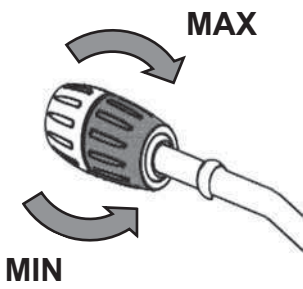
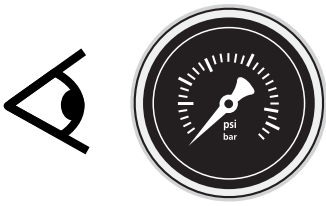

E12

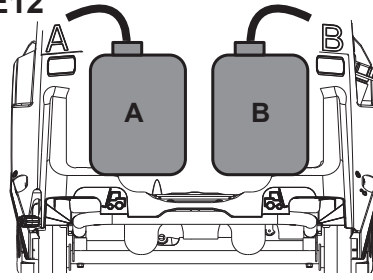

E12.b

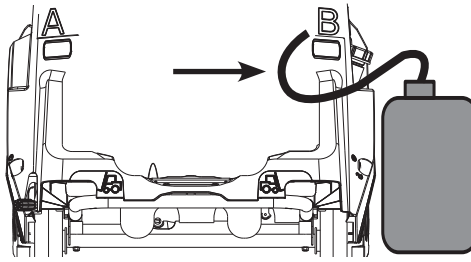

E12.c

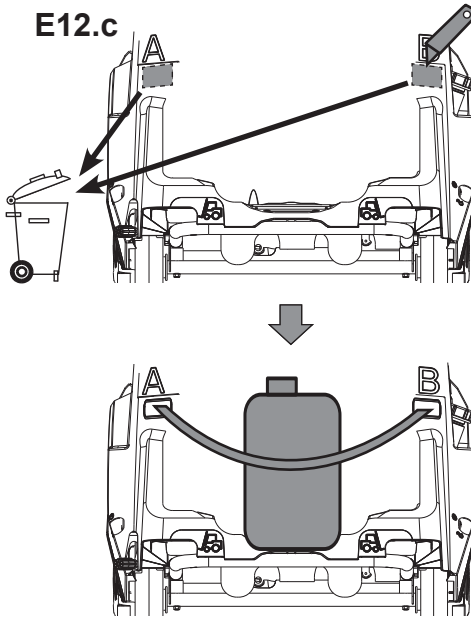

E13

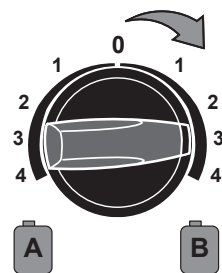
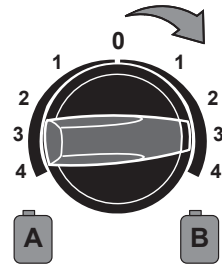
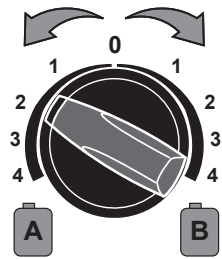

F

F1

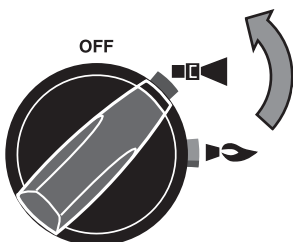

F2

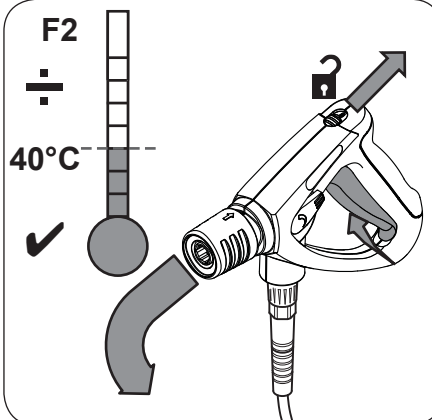

F3

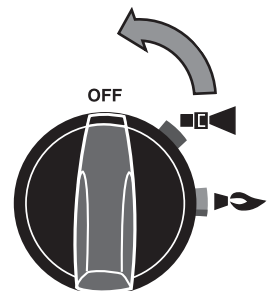

F

F4

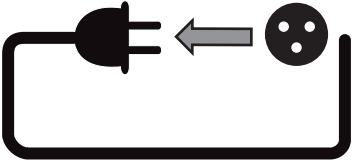

F5

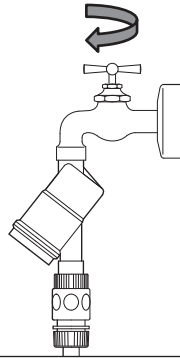

F6

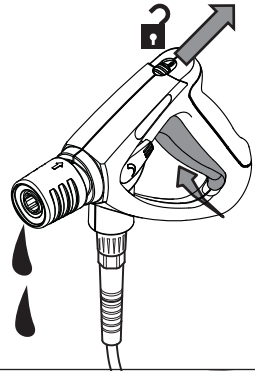

F7

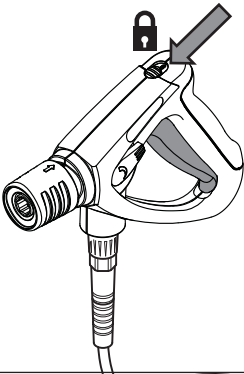

G

G1

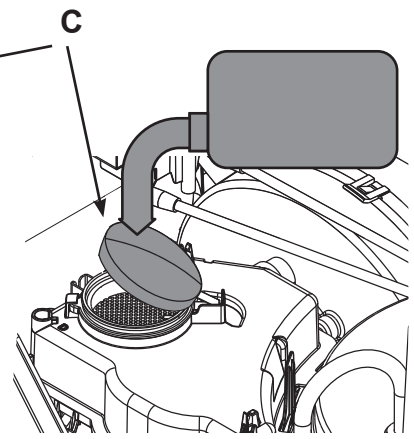
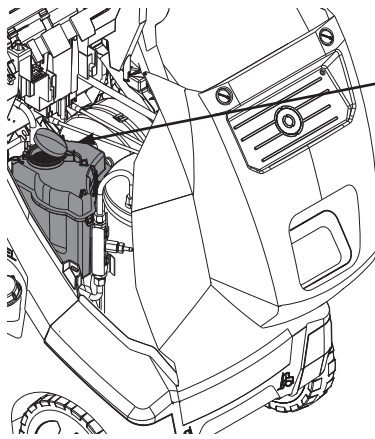
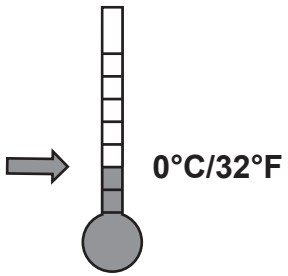

G2

B

C

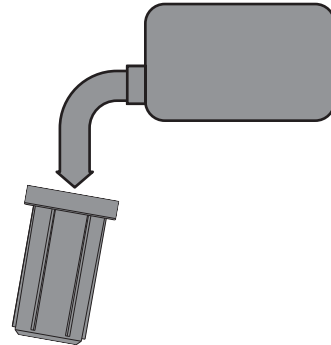
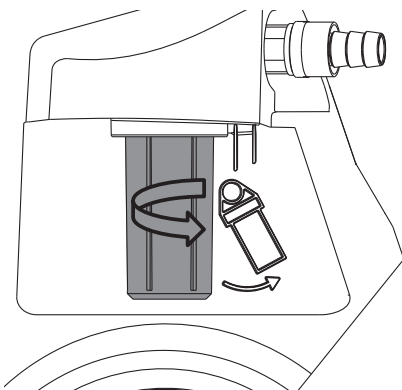

H1.a

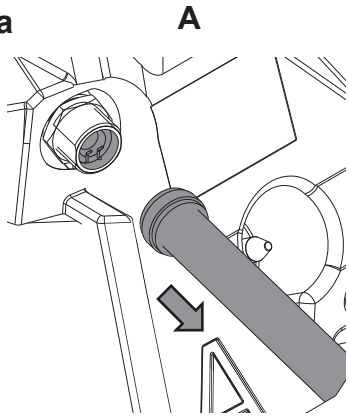

B

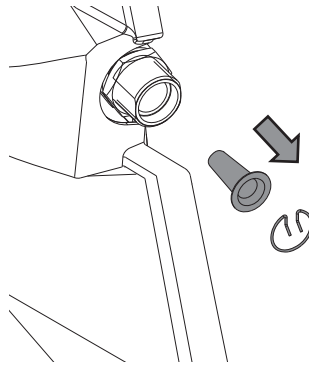

C

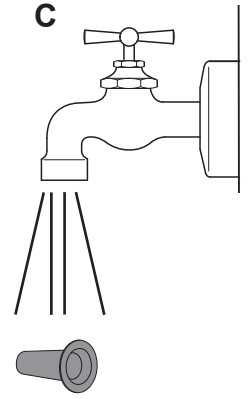

H1.b

A

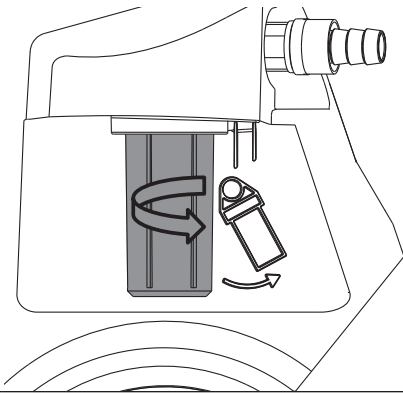

B

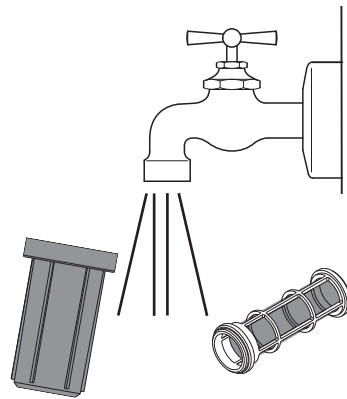

H2

A

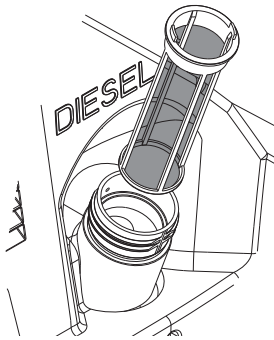

B

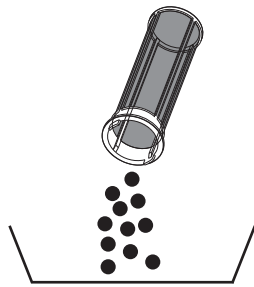

H3

A

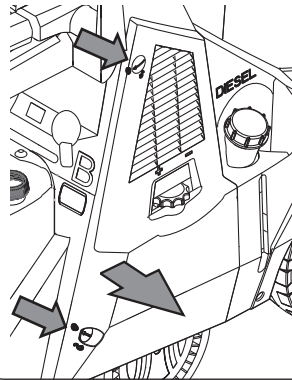

B

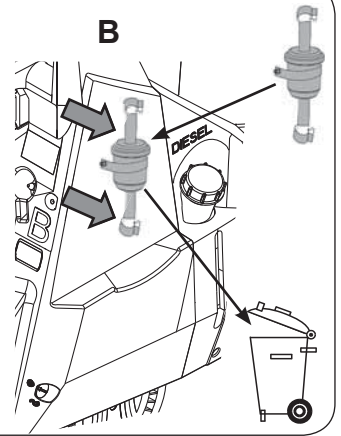

H4

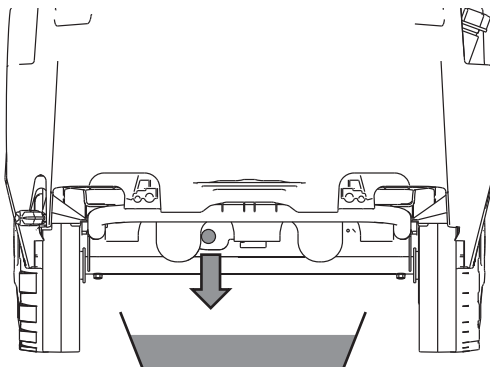

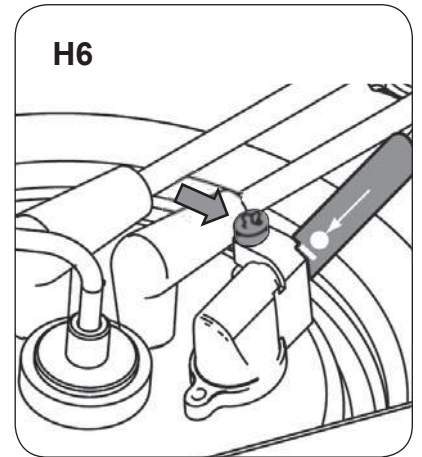
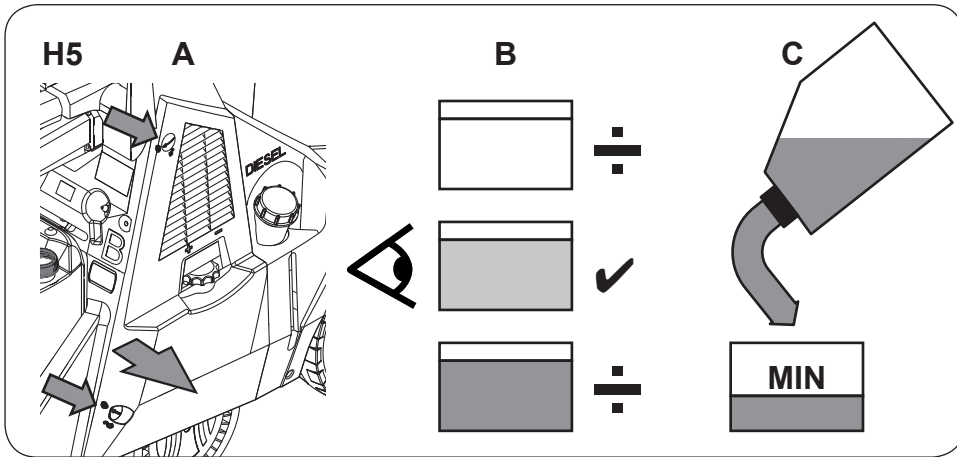

EN	Operating instructions	14
DE	Bedienungsanweisungen	18
FR	Instructions de fonctionnement	22
NL	Gebruiksaanwijzingen	26
IT	Istruzioni per l'uso	30
NO	Bruksanvisning	34
SV	Bruksanvisning	38
DA	Betjeningsvejledning	42
FI	Käyttöohje	46
ES	Instrucciones de funcionamiento	50
PT	Instruções de Funcionamento	54
EL	Οδηγίες λειτουργίας	58
TR	Kullanma Talimatları	63
SL	Navodila za delovanje	68
HR	Upute za uporabu	72
SK	Návod na obsluhu	76
CS	Návod k obsluze	80
PL	Instrukcje dotyczące obsługi	84
HU	Használati útmutató	88
RO	Instrucțiuni de utilizare.....	92
BG	Указания за експлоатация	96
RU	Руководство по эксплуатации	101
ET	Tööjuhised	106
LV	Norādījumi par ekspluatāciju	110
LT	Naudojimo instrukcija	114
JA	作手順.....	118
ZH	操作说明.....	122
KO	사용법.....	126
TH	คำแนะนำการใช้งาน.....	130
MS	Arahan Operasi	134

Használati útmutató

Ezt a nagynyomású mosót professzionális felhasználásra tervezték, jellemzően az alábbi tisztítási feladatokhoz: A mezőgazdaság, az ipar, a szállítmányozás, a járműtisztítás, a közműipar, a takarítóipar, az építőipar vagy az élelmiszeripar területén.

Képes gyors útmutató

A képes gyors útmutató a készülék indításához, működtetéséhez és raktározásához nyújt segítséget. Az útmutató 8 fejezetre van osztva.

A

Indítás előtt

HASZNÁLAT ELŐTT MINDENKÉPP OLVASSA EL A BIZTONSÁGI TUDNIVALÓKAT!

Kezelőelemek:

- A1. Felső burkolat kioldó
- A2. Szervizdaru és emelőgyűrű befogadó¹⁾
- A3. Forró füstcső
- A4. Kábelakasztó
- A5. Nagynyomású tömlőorsó reteszelve¹⁾
- A6. Szórócső
- A7. Csatlakozás vízvezetékre
- A8. Vízbemeneti szűrő¹⁾
- A9. Állítható kábelakasztó
- A10. Rögzítőfék
- A11. Szerszámdoboz
- A12. Kezelőpanel
- A13. Nagynyomású tömlő csatlakozó a gépen B4.a/B4.b¹⁾
- A14. Nagynyomású tömlőorsó¹⁾
- A15. Nagynyomású tömlőorsó tekerőkar¹⁾
- A16. Mosószer tartály helye
- A17. Alátétlemez billegő termékhez
- A18. Nilfisk AntiStone tartálytöltő
- A19. Nagynyomású tömlő akasztó
- A20. Oldalajtó kioldás
- A21. Biztonsági figyelmeztető címke
- A22. Üzemanyag tartálytöltő
- A23. Szórópisztoly tartó
- A24. Áramlásszabályozó gomb¹⁾
- A25. Üzemanyagszint kémlelő
- A26. Hosszú mosószer tömlő külső tartályhoz
- A27. Szervizintervallum esedékes/lejárt LED
- A28. Nilfisk AntiStone szint alacsony¹⁾ LED
- A29. Fűtőanyag szint alacsony¹⁾ LED
- A30. Szivattyúolaj szint alacsony¹⁾ LED
- A31. Tápfeszültség BE LED
- A32. Nyomásmérő¹⁾
- A33. vízmelegítő túlmelegedés jelző LED
- A34. Lángkiesés jelző LED
- A35. ECO üzemmód jelző LED
- A36. Óraszámoló; hőmérséklet beállítás; hibakódok¹⁾
- A37. Fahrenheit /Celsius jelzés¹⁾
- A38. Főkapcsoló meleg/hideg víz választóval
- A39. Hőmérséklet-szabályozó gomb
- A40. Mosószer mérő gomb¹⁾

B

Kicsomagolás és a készülék előkészítése

- B1. Vegye le a tisztítógépről a biztonsági leválasztókat.
- B2. Vegye le a raklapról a tömlőt, a szórószárat és a kábelt.
- B3. Szükség esetén a tömlőorsó jobbkezes működésről balkezes működésre állítható (A1).

- B4.a Tömlőorsós gépek: Vegye le a szállítási vakdugókat a bemenetről és a kimenetről. Csatlakoztassa a nagynyomású tömlőt és csévélje fel a tömlőorsóra, majd reteszelve a tömlőorsót a markolaton (A)¹⁾.
- B4.b Tömlőorsó nélküli gépek: Vegye le a szállítási vakdugókat a bemenetről és a kimenetről. Csatlakoztassa a nagynyomású tömlőt és helyezze az akasztóra (B).
- B5. Helyezze a tápkábelt a kábelakasztó köré (A és B) és reteszelve a kábelvéget a kábelakasztón (B).
- B6. A Nilfisk Antiscalé készülék gyári beállítása szerint enyhén kemény vízhez van beállítva. Lásd a karbantartás fejezet táblázatát. A figyelmeztetés jelzés ki van kapcsolva, ha az értéke „0”.
- B7. Engedje ki a kormányféket.
- B8. Emelje meg a markolatnál és húzza le a tisztítógép hátsó kerekét a raklapról, majd le a padlóra.
- B9. Könnyű billentéshez és mozgatáshoz - rúgja meg az alátétlemezt és nyomja le a fogantyúnál.

C

Emelés és hevederezés szállításhoz

- C1.a A tisztítógép emelésének legbiztonságosabb módja, ha villás targoncával a tisztítógép elejéről vagy hátuljáról megemeli. (Ne oldalról!).
- C1.b Hevederes emelésnél használja a rögzítési pontokat (A,B,C). A gépet ne emelje vagy hevederezze a műanyag alkatrészekenél, mert ezek leválhatnak az alvázról.
- C1.c A biztonságos napközbeni emeléshez a Nilfisk kiegészítő emelőkészletét javasoljuk (#107140912 + #301001090).
- C2. Hevederes szállítási rögzítésnél használja a rögzítési pontokat (A,B,C). A gépet ne emelje vagy hevederezze a műanyag alkatrészekenél, mert ezek leválhatnak az alvázról.

D

A tisztítógép felállítása:

Ha a gép üzemeltetési helyének földrajzi magassága 500 méternél nagyobb, a hevítőt után kell állítani a megfelelő teljesítmény és a legtakarékosabb üzemanyag-felhasználás érdekében - segítségért keresse fel a Nilfisk Szervizét! 1000-2500 m-nél magasabb üzemeltetési helyhez kiegészítő égőkészletre van szükség - segítségért keresse fel a Nilfisk szervizét!

A tisztítógép első használata előtt gondosan ellenőrizze az esetleges hibákat, rongálódásokat. Csak akkor indítsa be a gépet, ha tökéletes állapotban van.





- D1. A nagynyomású tisztító csak olyan felületre helyezhető, amelynek a lejtése bármilyen irányban kevesebb 10°-nál. OBS: a környezeti hőmérséklet 0°C-nál magasabb és 40°C-nál alacsonyabb legyen.
- D2. Állítsa be a féket.
- D3. Töltse fel a tisztítószer tartályt¹⁾.
- D4. Töltse fel a Nilfisk AntiStone tartályt¹⁾.
- D5. Töltse fel az üzemanyag tartályt friss üzemanyaggal: DIN 51603-1 szabvány szerint (biodízel komponens nélkül). EN 590 szabvány szerinti dízelolaj (max. 7% biodízel komponens) a következő korlátozásokkal használható 0°C fölötti környezeti hőmérsékleten: Maximális tárolási idő a nagynyomású tisztítógép dízelolaj-tartályában: 1 hónap. 6 hónapnál öregebb dízelolaját nem szabad használni. Nyitott tárolóedényben tárolt EN 590 szabvány szerinti dízelolaját nem szabad használni. Tekintse meg az (A) üzemanyagszintet az ablakon keresztül a betöltési pont alatt.

E

A készülék bekapcsolása

OBS: A gépet gyárilag fagyálló folyadékos védelemmel láthatják

el¹⁾ - vegye figyelembe a lenti E8 pontot.

- E1. Csatlakoztassa a vízellátásra.
- E2. Ellenőrizze, hogy a biztonsági címkén van-e  jelzés, ha igen, akkor visszafolyásgátlóra van szükség.
- E3. Fordítsa el a kábelhorgot és húzza ki a kábelt.
- E4. Használat előtt teljesen csévélje le a tömlőt és a kábelt.
- E5. Csatlakoztassa a gépet áramforráshoz.
- E6. Kapcsolja be a tisztítógépet. Hideg vizes üzem.
- E7. Fahrenheit /Celsius beállítása: (A) A ki/be kapcsolóval hideg üzemmódban és (B) kapcsolja át a hőmérséklet-szabályozást max-ra¹⁾.
- E8. Engedje ki a biztonsági zárat és a szórópisztoly ravaszát meghúzva ürítse ki a levegőt a rendszerből.
Ha a gépben fagyálló van – az első 5 liter leürített folyadékot fogja fel egy tartályban újrahatszénításra.
Ha a víz egyenletesen áramlik, folytassa az alábbi lépésekkel.
- E9. Csatlakoztassa a szórócsövet a szórópisztolyhoz.
- E10.a Hideg vizes üzemmód beállítása.
Kapcsolja a tisztítót  állásba.
A áramlásszabályozás a szivattyú markolatánál (A) állítható.
- E10.b Meleg vizes üzemmód (max. 100°C)
Állítsa be a hőmérsékletet, majd az ECO üzemmód beállítást az optimális normál tisztításhoz. Kapcsolja a tisztítógépet  állásba. A áramlásszabályozás a szivattyú markolatánál (A) állítható.
- E10.c Gőz üzemmód¹⁾ (100°C fölött)
Fordítsa az áramlásszabályozót¹⁾ (A) teljesen jobb végállásba (OBS: max. 32 bar a 100°C fölötti hőmérsékleteknél!). Válasszon 100°C fölötti hőmérsékletet. Kapcsolja a tisztítógépet  állásba.
- E11. Nyomásszabályozás a FlexoPower vagy Tornado szórócsövön¹⁾.
- E12.a Szívás belső mosószer tartályból. Állítsa be az (A) vagy (B) tisztítószer kívánt koncentrációját az adagológombbal¹⁾.
- E12.b Szívás külső mosószer tartályból:
Húzza ki a tömlőt (B) az alvázból és csatlakoztassa a tartályhoz. Állítsa be a (B) tisztítószer kívánt koncentrációját az adagológombbal¹⁾.
- E12.c Szívás 25 literes tartályból: (csak tömlőorsó nélküli változatnál). Vágja át a jelölt területet késsel a rögzítési pontokhoz. Rögzítse a tartályt a berendezés hátuljára. Húzza ki a tömlőt (B) az alvázból és csatlakoztassa a tartályhoz.
- E13. Tisztítószer használata: Állítsa be az (A) vagy (B) tisztítószer kívánt koncentrációját az adagológombbal¹⁾. Szórja be a tisztítandó tárgyat. Várjon, amíg a tisztítószer kifejti a hatását a rétegződéstől függően. Ezután öblítse le nagynyomású folyadéksugárral. Nem szabad hagyni, hogy a tisztítószer rászáradjon a tárgyra, mert a felülete megsérülhet.

F

Teendők a készülék használata után vagy felügyelet nélkül hagyás előtt

- F1. Kapcsoljon hideg üzemmódba.
- F2. Működtesse hideg üzemmódban a termék lehűtése érdekében.
- F3. Kapcsolja ki a tisztítógépet. Fordítsa a kapcsolót „OFF” (ki) állásba.
- F4. Válassza le a tápvezetékeket.
- F5. Zárja el a vízcsapot.
- F6. Húzza meg a szórópisztolyt a nyomás kiengedéséhez.
- F7. Zárolja a szórópisztolyt a biztonsági retesszel.

G

































- G1. **A tisztítógép tárolása 0°C alatt:**
Vegye le a vízbevezető tömlőt a tisztítógépről. Távolítsa el a szórócsövet. Kapcsolja be a tisztítót a főkapcsolóval (hideg víz) állásban. Húzza meg szórópisztoly ravaszát. Töltsön fokozatosan fagyállót (kb. 5 liter) a víztartályba (C). A készülék akkor védett befagyás ellen, ha már fagyálló oldat jön szórópisztolyból. Zárolja a szórópisztolyt a biztonsági retesszel. Kapcsolja ki a tisztítógépet. A kockázatok elkerülése érdekében a tisztítógépet az ismételt használat előtt átmenetileg fűtött helyiségben kell tárolni. A készülék következő használata előtt a fagyálló oldatot össze lehet gyűjteni, és későbbi felhasználás céljából megfelelően tárolni kell.
- G2. Hajtsa ki és csavarozza le a szűrőüveget¹⁾ és ürítse ki belőle a vizet, majd tölts fel fagyállóval és helyezze vissza a tisztítógépbe.

H

Karbantartás és hibaelhárítás

- H1.a Vízbemenet - Kis szűrő¹⁾: Csavarja le a gyorscsatlakozót. Vegye le a reteszt és a szűrőt és tisztítsa meg vízzel.
- H1.b Vízbemenet – Nagy szűrő¹⁾: Hajtsa ki az üveget, csavarja le és tisztítsa meg vízzel.
- H2. Üzemanyag betöltő szűrő: A szűrő az ujjakkal kivehető és tiszta üzemanyaggal átöblíthető.
- H3. Üzemanyagszűrő: Nyissa ki a nyílás (A) oldalsó ajtaját. Oldja ki a tömlőkapcsokat és cserélje ki az üzemanyagszűrőt (B). Tartsa be a vonatkozó hulladékkezelési szabályokat. Szűrő pótalkatrészekért keresse a Nilfisket.
- H4. Üzemanyag tartály: Vegye ki a leeresztő dugót és engedje le az üzemanyagot egy üres tárolóedénybe. Öblítse át tiszta üzemanyaggal. Tartsa be a vonatkozó hulladékkezelési szabályokat.
- H5. Szivattyúolaj: Szivattyúolaj minőségének ellenőrzése: Ellenőrizze a szivattyúolaj színét. Ha az olaj sötétszürkés vagy fehéres árnyalatú, értesítése a Nilfisk szervizét! Szükség esetén tölts fel a szivattyút friss olajjal a MAX szintig.
- H6. Lángérzékelő¹⁾: Vegye ki az érzékelőt, és tisztítsa meg puha textíliával. Visszaszereléskor ellenőrizze, hogy az érzékelő jól lett-e behelyezve – a szimbólumoknak felfelé kell nézniük.

A kijelző visszajelzései

Jelzőfények	Kijelzés ¹⁾	Ok	Teendő
 Folyamatos	0024	- A készülék üzemkész. - Ha bekapcsoláskor hideg üzemmódban vagyunk, néhány másodpercig látszódik az óraszámláló.	
 Villogó		- Zárva van a vízcsap, vagy nincs víz. - Üres a tisztítószertartály. - Lezárt a nyomásszabályozás biztonsági köre, vagy a VarioPress ¹⁾ szűrőcső kis vízmennyiségre lett állítva. - A készülék vízköves.	- Ellenőrizze a vízellátást. - Töltse fel a tisztítószertartályt, vagy állítsa a tisztítószert adagoló forgatógombot „0”-ra. - A biztonsági szabályozóblokk / VarioPress beállítását módosítsa maximális vízátfolyásra. -  Nilfisk márkaszerviz.
 Villogó	FLO	- A készülék több mint 120 másodpercig üzemelt megfelelő vízellátás nélkül. A készülék leáll a szivattyú túlmelegedésének megelőzése érdekében.	- Indítsa újra a készüléket, ha a hiba nem szűnik meg  Nilfisk márkaszerviz.
 Folyamatos	FUE	- Alacsony az üzemanyagszint. - Hideg vízzel használható.	- Ellenőrizze az üzemanyagszintet és ha kell, töltsen fel. A hibajelzés 5 s múlva eltűnik.
 Folyamatos		- Alacsony a Nilfisk AntiStone szintje ¹⁾ . - A készülék még üzemképes.	- Ellenőrizze a Nilfisk AntiStone szintjét és ha kell, töltsen fel.
 Folyamatos		- Lejárt a szervizintervallum. - A készülék még üzemképes.	-  Nilfisk márkaszerviz.
 Folyamatos			
 Folyamatos  Villogó		- 20 órán belül lejár a szervizintervallum. - A készülék még üzemképes.	-  Nilfisk márkaszerviz.
 Folyamatos	HOS	- Túlmelegedett a vízmelegítő. A kipufogás érzékelője (EXT-H) megszakította az üzemanyag-ellátást. - A készülék vízköves. - A vízmelegítő nem lett szervizelve. - Hideg vízzel használható.	-  Nilfisk márkaszerviz.
 Folyamatos  Folyamatos	LHE	- A lángérzékelő (B7) kormos. - A gyújtás vagy az üzemanyagrendszer hibája. - Hideg vízzel használható.	- Tisztítsa meg a lángérzékelőt (B7). -  Nilfisk márkaszerviz.
 Villogó  Villogó	LHL	- A vízmelegítő elkormolódott, szervizt igényel. - A vízmelegítőbe gázolaj került.	-  Nilfisk márkaszerviz.
 Folyamatos  Folyamatos	HOP	- Túlmelegedett a motor.	- Fordítsa a főkapcsolót „OFF” állásba, és hagyja lehűlni a készüléket. - Távolítsa el/húzza ki a hosszabbítót. - Fázishiba keletkezhetett. - Ellenőrizni kell az elektromos csatlakozásokat. -  Nilfisk márkaszerviz.
 Folyamatos  Villogó	SEC	- Zárlatos a hőmérséklet-érzékelő.	-  Nilfisk márkaszerviz.
 Villogó	SEO	- Megszakadt a kapcsolat a hőmérséklet-érzékelővel. - Hideg vízzel használható.	
 Folyamatos  Folyamatos	FLF	- Hibás az áramlásérzékelő.	-  Nilfisk márkaszerviz.
 Folyamatos	POL	- Alacsony a szivattyúolaj szintje. - MPU olajszivárgás.	- Ellenőrizze az olajsintet és ha kell, töltsen fel. -  Nilfisk márkaszerviz.

Egyéb zavarok

Zavar	Ok	Kiküszöbölés
nem villan fel	- Nincs bedugva a hálózati csatlakozódugó.	- Dugja be a dugaszt a csatlakozóaljzatba. - Ellenőrizze a megfelelő biztosítást (lásd a Műszaki adatok fejezetet).
a nyomás túl alacsony	- A nagynyomású fűvóka elkopott. - A nyomásszabályozó ill. a VarioPress-készülék ¹⁾ túl kis nyomásra van beállítva ¹⁾ .	- Cserélje ki a nagynyomású fűvókát. - A nyomásszabályozót a szabályozó-biztosító blokkon fordítsa el “+” irányba, illetve a VarioPress-forgógombot 1) a pisztolynál állítsa nagyobb vízmennyiségre (lásd a E10-11 fejezetet).
kimaradnak a tisztítószer	- A tisztítószer-tartály üres. - A tisztítószer-tartály eliszaposodott. - A tisztítószer-szívócsőnél a szívószelep elszennyeződött.	- Töltse fel a tisztítószer-tartályt. - Tisztítsa meg a tisztítószer-tartályt. - Szerelje ki a szívószelepet, és tisztítsa meg.
Elkormolódik az égőfej	- Az üzemanyag szennyeződések tartalmaz. - Az égő kormoz vagy nincs jól beállítva.	- Nilfisk márkaszerviz.

Karbantartási ütemterv

	Hetente	Ha szükséges	Első 50 üzemóra után	Ha világít a szerviz jelzőfény
Vízszűrők		●		
Ellenőrizze és tisztítsa meg a tartály bemenetén az üzemanyagszűrőt.		●		
Ellenőrizze és cserélje ki a belső üzemanyagszűrőt.		●		
Tisztítsa meg az üzemanyagtartályt.		●		
A tömlő, a szórópisztoly és a szórócső gyorscsatlakozóinak zsírása	●			
Ellenőrizze a szivattyúolaj minőségét.	●			
Cserélje le a szivattyúolajat.			Nilfisk márkaszerviz	Nilfisk márkaszerviz

B6 A vízlágyítás beállítása

1. Nyissa ki a szekrényt (A). Mérje meg a vízkeménységet, vagy kérdezze meg a helyi vízművektől.						2. Az állítógomb (B) beállítása a névleges vízáramlás függvényében				
mg/l	Grain	°dH	°e	°F	ppm Ca	Leírás	9-15 l/min	16-20 l/min	21-26 l/min	27-33 l/min
0-17	0-1	0-7	0-8,8	0-12,5	0-50	Lágy	0	0	0	0
17-60	1,1-3,5					Kicsit kemény	0,5	1	2	2
60-128	3,6-7,5	7-14	8,8-17,5	12,5-25,1	51-150	Közepesen kemény	1	1,5	2,5	3
128-180	7,6-10,5	14-21	17,5-26,3	25,1-37,6	151-300	Kemény	1,5	2	3	3,5
>180	>10,5	>21	>26,3	>37,6	>300	Nagyon kemény	2	3	3,5	4

EU megfelelési nyilatkozat

Mi, a
Nilfisk A/S, Kornmarksvej 1, DK-2605 Broendby, DÁNIA

Kijelentjük, hogy a
Termékek: HPW - Professional – Mobile Hot
Leírás: 230V, 400-460V, 1~, 3~, 50 Hz, IPX5
Típus: MH 3M, MH 4M, MH 5M, MH 6P, MH 7P

Megfelel az alábbi szabványoknak:
EN 60335-1:2012+A11:2014
EN 60335-2-79:2012
EN 55014-1:2006+A1:2009+A2:2011
EN 55014-2:2015
EN 61000-3-2:2014
EN 61000-3-11:2000

Az alábbi rendeletek alapján:
2006/42/EK irányelv a gépekről
2014/30/EK EMC irányelv
2000/14/EK zajkibocsátási Irányelv – Megfelelőség-értékelési eljárás az V. melléklet szerint.
- Mért zajszint: 72-76 dB(A);
- Garantált zajszint: 88-92 dB(A)

Hadsund, 2016.09.28.

Anton Sørensen
Ügyvezető alelnök, Global R&D